

Whiz

Snabbstart



 SoftBank
Robotics

 brain^{OS}
POWERED BY



VIKTIG SÄKERHETSINFORMATION:

Vänligen läs detta dokument och säkerhetsvarningarna i Whiz bruksanvisningen noggrant innan du packar upp och använder Whiz. Förvara efter läsning för framtida referens. Whiz är en enhet som rör sig själv. Felaktig hantering kan leda till olyckor och / eller skador, som beskrivs vidare i bruksanvisningen. <http://usinfo.softbankrobotics.com/whiz>.

www.meetwhiz.com

Du kan också kontakta SoftBank Robotics-kundtjänst genom att ringa **1-844-737-7371**, eller skicka ett mail till: **whiz-support@softbankrobotics.com**.
Live kundtjänst är tillgänglig från **7am - 21:00 EST, måndag - fredag** exklusive amerikanska helgdagar.

Innehållsförteckning

1	Maskinöversikt	4-5
2	Batteri	6-7
3	Personsökare	7-8
4	Maskininställning	9
5	Inlärningsläge	10-13
6	Autonomt läge	13
7	Underhåll och felsökning	14-16

1. Maskinöversikt

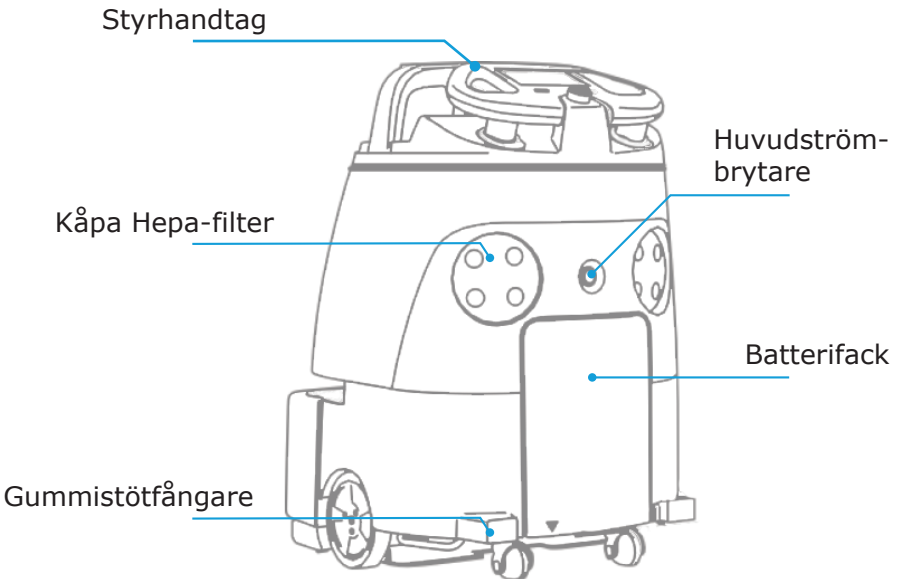
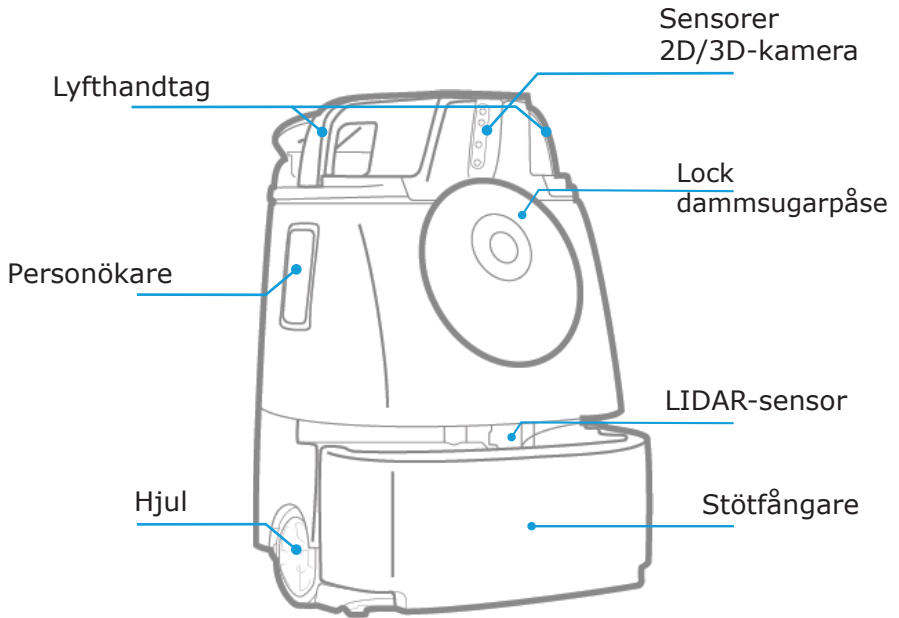

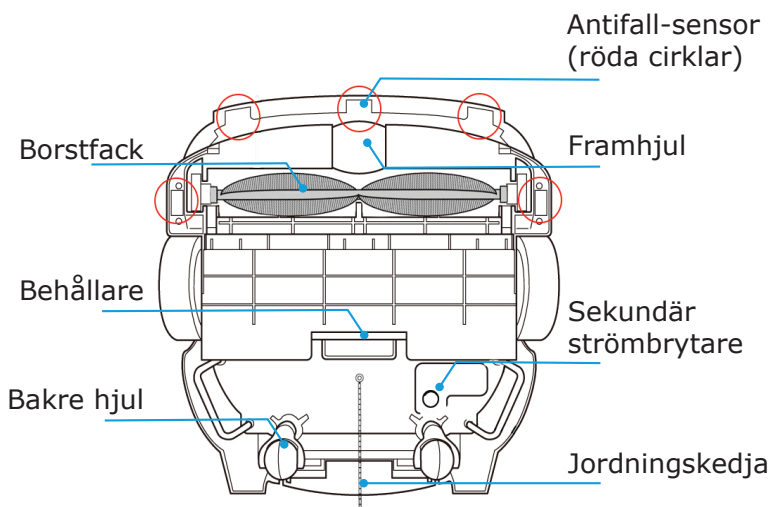
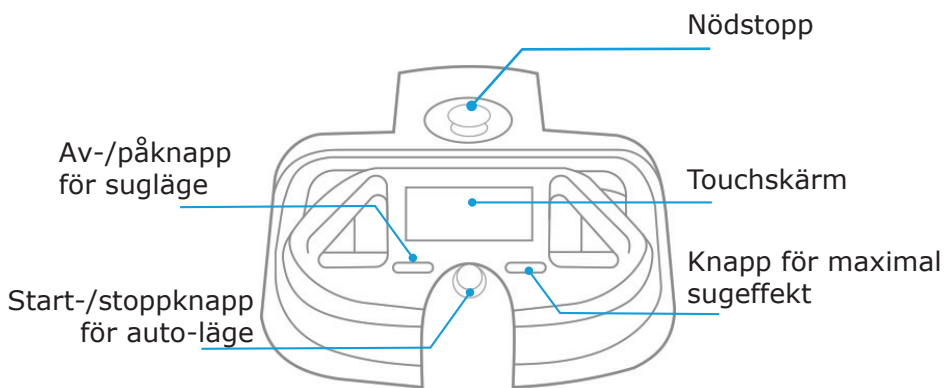

Medföljande tillbehör (i kartongen)



Personsökare x1

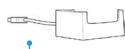

Laddare personsökare x1



Micro USB kabel x1



Stift x1



Mikrofiberduk x1

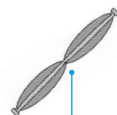

Borste x1

Notifikations Modul Komponenter

Medföljande tillbehör (i separat förpackning)

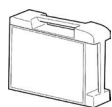

Batteri x1

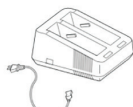

Batteriladdare x1



Hemlokaliseringskod x10

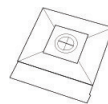

Dammsugarpåse x10

2. Batteri



Se till att Whiz är laddad före användning.

- Whiz har tre timmars batteritid under normala användningsförhållanden.
- Det tar cirka fyra timmar att ladda batteriet.

Ladda Batteriet

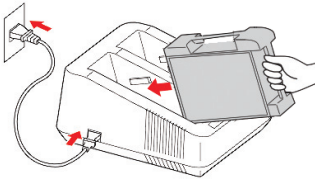

Skjut in batteriet i batteriladdaren.



Batteriet laddas.



Batteriet är fulladdat.



Batteriet laddas inte
Ta bort batteriet från
batteriladdaren och kontakta
kundservice.

Ta bort / Byt ut batteriet

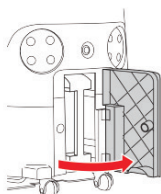

Öppna batterifacket.

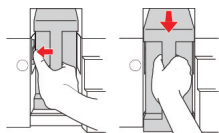

Tryck på batterilåset med tummen och var försiktig så att du inte klämmer fingrarna.

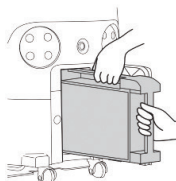

Ta bort batteriet med båda händerna.

3. Personsökare



Personsökaren gör det möjligt för användaren att ta emot meddelanden från Whiz medans den körs i autonomt läge.

- Användaren bör behålla personsökaren när Whiz körs i autonomt läge.
- Räckvidden för personsökaren är upp till 270 meter.

Slå på personsökaren

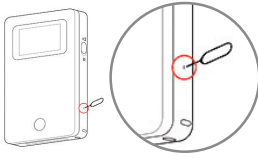

Använd det medföljande stiftet för att slå på strömbrytaren på sidan av personsökaren.

Ladda personsökaren

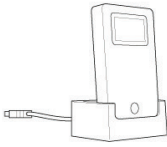

Placera personsökaren i den medföljande ställningen (USB-adapter ingår inte) för att ladda. Personsökaren laddas inte i maskinen.

Para ihop personsökaren



Slå på maskinen och personsökaren och se till att maskinen är ansluten till Robot Operation Center (ROC). Se den fullständiga manualen för att felsöka eventuella anslutningsproblem.



Tryck på knappen på framsidan av personsökaren i minst 5 sekunder nära maskinen tills personsökaren är i sökläge.



Fäst personsökaren i dockningen på maskinens sida i 10 sekunder.



Ihopkopplat



Kan inte paras

Ta bort personsökaren från dockningen.

4. Maskininställning

Bekräfta att följande komponenter är riktigt installerade och att nödstoppknappen är lossad. (Vrid åt höger för att lossa.) Se till att slå på den sekundära strömbrytaren.

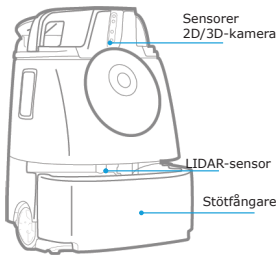
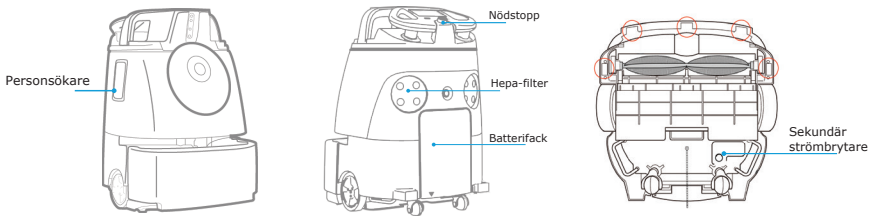

Använd mikrofiberduken för att torka av LIDAR-sensorn och 2D / 3D-kameran.

Bekräfta att det inte finns några objekt som blockerar eller under stötfångaren.

Hemlokaiseringskod (HLK).

(HLK) är det som gör det möjligt för Whiz att skapa och minnas de inlärd kartorna.

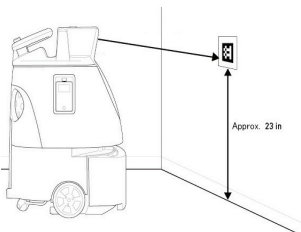

- Whiz måste använda samma utgångspunkt varje gång den kör autonomt, så varje HLK bör ha en permanent plats.
- Placera HLK platt mot väggen på samma höjd som 2D / 3D-kameran, cirka 70cm över golvet.

5. Inlärningsläge

 Whiz presterar optimalt när det används i öppna områden och hallar som är fria från: hinder, lösa skräp och förändringar i lutning brantare än 5%.
Det rekommenderade rengöringsområdet per rutt är 460 m² eller mindre (cirka 30 minuters inläring)

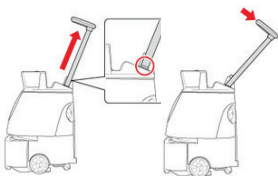

Dra styrhandtaget rakt upp tills du når låsningsläget.

Luta styrhandtaget för att låsa det i läge.



Flytta Whiz till HLK med styrhandtaget.

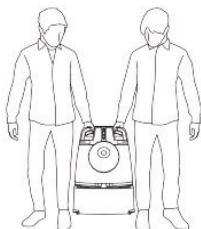

Om du använder lyfthandtagen, bör två personer arbeta tillsammans för att flytta maskinen.

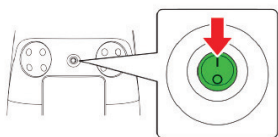

Slå på maskinen med den gröna huvudströmbrytaren



Kontrollera att ROC (Robot Operation Center) är ansluten för att se till att datan samlas in och lagras.

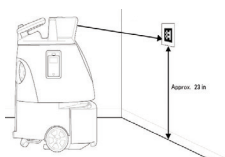

Se till att den främre 2D / 3D-Kameran vänder mot HLK och att maskinen är 80cm från väggen.



Tryck på "Lär in rutt".

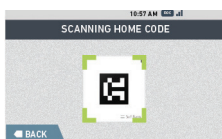

Om maskinen är korrekt placerad ser du en grön ruta runt HLK på skärmen.

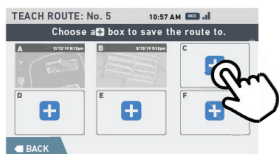

Tryck på den som har + märket för att skapa en ny rutt. Pekskärmen visar när Whiz är redo att börja lära sig ruttan.

Kartlägg en rutt

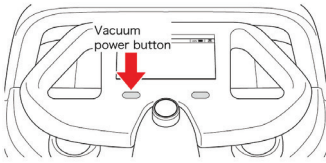

Tryck på av-/påknappen för dammsugarläge för att aktivera dammsugning.

 Om du vill ändra dammsugarläge medan du lär in rutten, tryck på knappen för dammsugarläge. Whiz kommer ihåg denna justering när du kör rutten i framtiden.

Kom ihåg: Strömläge tömmer batteriet snabbare och rekommenderas endast för områden med hög trafik.

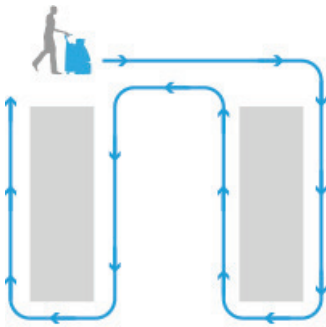

Gå den väg du vill lära in med Whiz riktad frammåt.

Undvik:



Lyftning



Skarpa svängar



Gå baklänges

Spara en rutt

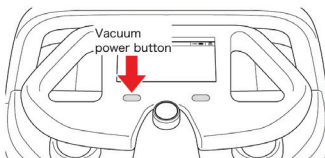

Stäng av knappen för dammsugarläget.

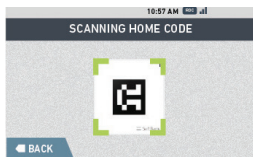

Skanna HLK för att börja spara ruten. (Detta kan ta några minuter.)

6. Autonomt läge

När Whiz har lärt sig en rutt kommer den att köra samma rutt autonomt och dra kartinformation från HLK.

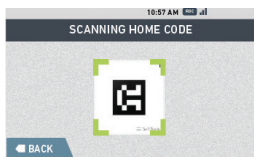

Positionera Whiz framför HLK som användes under inläringen.

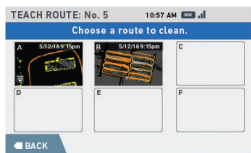

Välj den rutt du vill att Whiz ska köra.

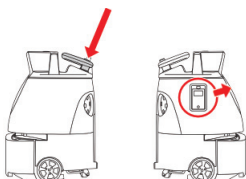

Placera styrhandtaget i ett stängt, låst läge och ta bort notifikationsmodulen.

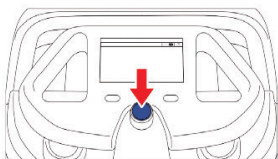

Tryck på den blå knappen för att börja köra ruten i autonomt läge.



Stäng alltid av och ladda batteriet på personsökaren efter användning. Förvara Whiz i ett torrt rum som är ur vägen för branddörrar eller evakueringsvägar.

7. Underhåll och felsökning

Rengör behållaren

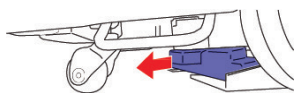

Mata försiktigt ut behållaren (blå) från maskinens botten.

Om brickan är smutsig, skölj med vatten och torka av med en torr trasa.

Rengör borsten

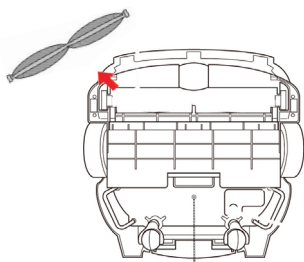

Ta bort borsten och allt trassande skräp för hand.

Rengör sensorerna

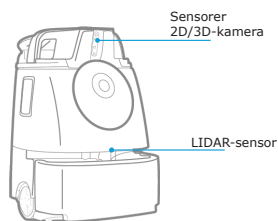
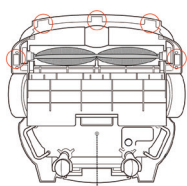

Om antifall-sensorerna är smutsiga, torka av dem med den bifogade mikrofiberduken. Torka försiktigt av LIDAR-sensorerna och kameran med mikrofiberduken och var försiktig så att du inte repar maskinens yta.

Byt dammsugarpåse

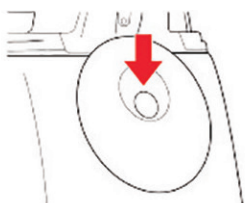

Öppna kåpa genom att hålla i handtaget och dra ner det.

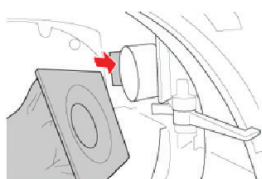

Håll dammsugarpåsen med indikatorfliken nedåt. Ta bort den använda dammsugarpåsen från behållaren.

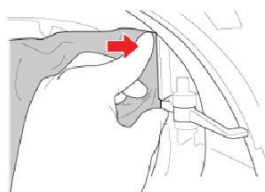

Installera den nya dammsugarpåsen. Den vänstra sidan av öppningen bör hakas fast i den vänstra sidoklämman bredvid slangen.

Whiz felsökning

Innan du kontaktar kundtjänsten...

Försökte du starta om?

För att starta om maskinen, stäng av huvudströmbrytaren och den sekundära strömbrytaren (finns under maskinen) Vänta i 30 sekunder och slå sedan på båda knapparna igen.

Är sensorerna rena?

Använd mikrofiberduken för att se till att alla sensorer är rena och fria från skräp.

Var komponenterna installerade korrekt?

Se sidan 9 för bästa metod för installation.

Är batteriet laddat?

Om det är problem med att ladda batteriet, ta bort det från laddningsporten och kontakta kundtjänst.

www.meetwhiz.com.

 SoftBank
Robotics

OrboTech